

# Chronis io

- EN** User manual  
*Animations available on your Somfy website*
- IT** Manuale d'uso  
*Guida multimediale disponibile al sito web Somfy*
- NL** Gebruikershandleiding  
*Animaties beschikbaar op uw Somfy internet site*
- ES** Manual del usuario  
*Versión interactiva disponible en nuestra pagina web Somfy*

- EL** Οδηγός χρήσης  
*Διαθέσιμες προβολές στον ιστότοπο της Somfy*
- PL** Instrukcja dla użytkownika  
*Dostępne są animacje dla sterownika Chronis io na polskiej stronie internetowej Somfy*
- HU** Felhasználói kézikönyv  
*A Chronis io működéséről a Somfy honlapon animációkat is talál*
- CS** Návod k použití  
*Animované návody najdete na webových stránkách Somfy*



## ENGLISH

**CE** Somfy hereby declares that the product conforms with the essential requirements and other relevant provisions of the European Directives applicable for Europe. A Declaration of Conformity is available at [www.somfy.com/ce](http://www.somfy.com/ce). Images are not contractually binding.

 Caution!

 Note

## ITALIANO

**CE** Con la presente SOMFY dichiara che il prodotto è conforme ai requisiti essenziali e alle altre disposizioni pertinenti stabilite dalle Direttive europee applicabili per l'Europa. Una dichiarazione di conformità è disponibile su Internet alla pagina [www.somfy.com/ce](http://www.somfy.com/ce). Immagini non contrattuali.

 Attenzione!

 Nota

## NEDERLANDS

**CE** Hierbij verklaart Somfy dat dit product in overeenstemming is met de essentiële eisen en andere relevante bepalingen van de Europese richtlijnen die van toepassing zijn voor Europa. Een conformiteitsverklaring staat ter beschikking op de website [www.somfy.com/ce](http://www.somfy.com/ce). Aan de afbeeldingen kunnen geen rechten worden ontleend.

 Opgelet!

 Opmerking

## ESPAÑOL

**CE** Por la presente, Somfy declara que este producto cumple los requisitos esenciales y otras disposiciones aplicables de las directivas europeas vigentes en Europa. Tiene a su disposición una declaración de conformidad en la dirección [www.somfy.com/ce](http://www.somfy.com/ce). Imágenes sin valor contractual.

 ¡Atención!

 Nota

## ΕΛΛΗΝΙΚΑ

**CE** Με το παρόν η SOMFY δηλώνει ότι το παρόν προϊόν συμμορφώνεται με τις ουσιώδεις απαιτήσεις και τις λοιπές σχετικές διατάξεις των ευρωπαϊκών οδηγιών που ισχύουν για την Ευρώπη. Μπορείτε να δείτε τη δήλωση συμμόρφωσης στην ιστοσελίδα [www.somfy.com/ce](http://www.somfy.com/ce). Οι εικόνες δεν είναι συμβατικά δεσμευτικές.

 Προσοχή!

 Σημείωση

## POLSKI

**CE** Firma Somfy niniejszym oświadcza, że ten produkt jest zgodny z zasadniczymi wymaganiami i innymi stosownymi postanowieniami dyrektyw Unii Europejskiej dotyczącymi Europy. Deklaracja zgodności jest dostępna na stronie internetowej [www.somfy.com/ce](http://www.somfy.com/ce). Ilustracje nie są elementem wiążącym umowy.

 Ostrożnie!

 Uwaga

## MAGYAR

**CE** A Somfy kijelenti, hogy a termék megfelel az európai irányelvek Európára alkalmazható alapvető követelményeinek és egyéb vonatkozó rendelkezéseinek. A megfelelőségi nyilatkozat a [www.somfy.com/ce](http://www.somfy.com/ce) internetes címen található. A képek nem képeznek szerződéses kötelezettséget.

 Figyelem!

 Megjegyzés



## ČESKY

**CE** Společnost SOMFY tímto prohlašuje, že tento výrobek je ve shodě se základními požadavky a dalšími příslušnými ustanoveními evropských směrnic platných pro Evropu. Prohlášení o shodě naleznete na internetové adrese [www.somfy.com/ce](http://www.somfy.com/ce). Vyobrazení nejsou závazná.

 Pozor!

 Poznámka

# ÍNDICE

<b>1. Introducción</b>	<b>1</b>	<b>6. Instalación</b>	<b>10</b>
<b>2. Seguridad</b>	<b>2</b>	6.1. Recomendaciones	10
2.1. Seguridad y responsabilidad	2	6.2. Fijación del soporte de pared	10
2.2. Instrucciones específicas de seguridad	2	6.3. Encaje a presión y desencaje de Chronis io de su soporte de pared	10
2.3. Compatibilidad	2	<b>7. Utilización</b>	<b>11</b>
<b>3. Contenido</b>	<b>2</b>	7.1. Modo manual  off	11
<b>4. Chronis io en detalle</b>	<b>3</b>	7.2. Modo automático  on	11
4.1. Vista delantera	3	7.3. Modo de simulación de presencia  12	12
4.2. Pantalla en modo manual	3	7.4. Modificación de la programación de los días de la semana	12
4.3. Pantalla en modo automático	3	7.5. Modificación de los parámetros de fecha y hora	12
4.4. Pantalla en modo de simulación de presencia	3	<b>8. Sugerencias y consejos</b>	<b>13</b>
4.5. Vista trasera	3	¿Alguna pregunta sobre Chronis io?	13
<b>5. Puesta en marcha</b>	<b>4</b>	<b>9. Datos técnicos</b>	<b>13</b>
5.1. Instalación y sustitución de las pilas	4		
5.2. Configuración inicial	4		
5.3. Añadir o eliminar un dispositivo Chronis io para una aplicación	6		
5.4. Ajuste inicial de los parámetros de fecha y hora	6		
5.5. Programación de los días de la semana	7		

## 1. INTRODUCCIÓN

Chronis io es un mando de pared inalámbrico con programación horaria que permite controlar de forma manual o automática una o varias aplicaciones io-homecontrol®\* a la vez, como por ejemplo persianas, cortinas, luces, toldos, etc.

Chronis io puede utilizarse de 3 maneras: en modo manual, en modo automático o en modo de simulación de presencia.

**El modo manual**  off permite enviar órdenes puntuales a una o varias aplicaciones de la casa y desactivar los programas de órdenes automáticas.

**El modo automático**  on permite controlar automáticamente una o varias aplicaciones, una vez que se hayan creado aquellos programas para la semana, día por día, denominados órdenes automáticas. Se pueden programar hasta 4 órdenes automáticas para cada día de la semana.

Asimismo, es posible enviar órdenes puntuales a una o varias aplicaciones.

**El modo de simulación de presencia**  permite controlar automáticamente una o varias aplicaciones modificando de manera aleatoria (en un intervalo de 1 a 30 min.) el horario de activación de las órdenes programadas en modo automático. El uso de este modo está especialmente recomendado en caso de ausencia prolongada, con el fin de poder simular la presencia de personas en la casa.

Asimismo, es posible enviar órdenes puntuales a una o varias aplicaciones.

(\* *io-homecontrol®*: sistema de control remoto vía radio desarrollado por Somfy y sus colaboradores de la asociación *io-homecontrol®*. Este sistema controla los motores y automatismos de la vivienda que lleven incorporada dicha tecnología (protocolo de comunicación por radio). Para más información sobre la tecnología *io-homecontrol®*, rogamos consulte la página web [www.io-homecontrol.com](http://www.io-homecontrol.com).



io-homecontrol® proporciona tecnología avanzada de radio frecuencia, segura y fácil de instalar. Los productos etiquetados io-homecontrol® se comunican entre sí, mejorando el confort, la seguridad y el ahorro de energía.

[www.io-homecontrol.com](http://www.io-homecontrol.com)

## 2. SEGURIDAD

### 2.1. Seguridad y responsabilidad

Antes de instalar y utilizar este producto, lea detenidamente esta guía.

Queda prohibida cualquier utilización fuera del ámbito de aplicación definido por Somfy. En caso contrario o si se hiciera cualquier otro uso no conforme con las instrucciones de esta guía, Somfy se eximirá de toda responsabilidad y la garantía quedará invalidada.

Antes de iniciar la instalación, compruebe la compatibilidad de este producto con los equipos y accesorios asociados al mismo.

### 2.2. Instrucciones específicas de seguridad

**⚠** Mantenga el dispositivo Chronis io fuera del alcance de los niños.

Para evitar posibles daños en el producto:

- 1) Evite los golpes.
- 2) No lo deje caer.
- 3) No lo sumerja ni pulverice líquidos sobre él.
- 4) No utilice productos abrasivos ni disolventes para limpiarlo. Su superficie puede limpiarse con un paño suave y seco.

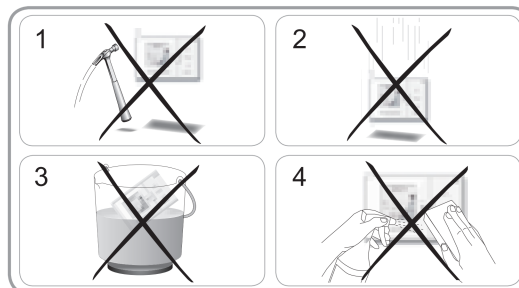

### 2.3. Compatibilidad

**⚠** De conformidad con la norma EN 12453, relativa a la seguridad en el uso de puertas y cancelas motorizadas, el uso de Chronis io para controlar automatismos de puertas de garaje o cancelas sin visibilidad para el usuario requiere la instalación obligatoria de un dispositivo de seguridad de célula fotoeléctrica en dicho automatismo. En caso de incumplimiento de estas instrucciones, Somfy se eximirá de toda responsabilidad con respecto a los daños que puedan producirse.

**⚠** Queda prohibido el uso de Chronis io para controlar dispositivos de alarma.

## 3. CONTENIDO

<b>a</b>	Chronis io	1
<b>b</b>	Soporte de pared	1
<b>c</b>	Pilas de tipo AAA (LR03)	2

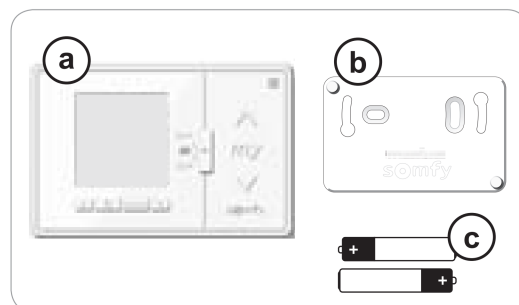

## 4. CHRONIS IO EN DETALLE

### 4.1. Vista delantera

- (d) Pantalla
- (e) Cursor de selección de modo:  
- modo automático on  
- modo de simulación de presencia   
- modo manual off
- (f) Tecla (subir, encender, abrir, orientar y aumentar la intensidad de la luz o de la calefacción)
- (g) Tecla **my** (parar, ir a la posición favorita [my]: únicamente para productos Somfy)
- (h) Tecla (bajar, apagar, cerrar, orientar y reducir la intensidad de la luz o de la calefacción)
- (i) Tecla de navegación para desplazarse hacia la izquierda
- (l) Tecla de navegación para desplazarse hacia la derecha
- (j) Tecla de retorno
- (k) Tecla OK/Menú
- Para modificar el parámetro seleccionado al realizar los ajustes  
(Al mantener pulsadas estas teclas, los caracteres se irán mostrando más rápido)
- (j) Tecla de retorno
- (k) Tecla OK/Menú
- Para volver al paso anterior al realizar los ajustes
- Para seleccionar un menú, seleccionar un parámetro y avanzar al paso siguiente al realizar los ajustes

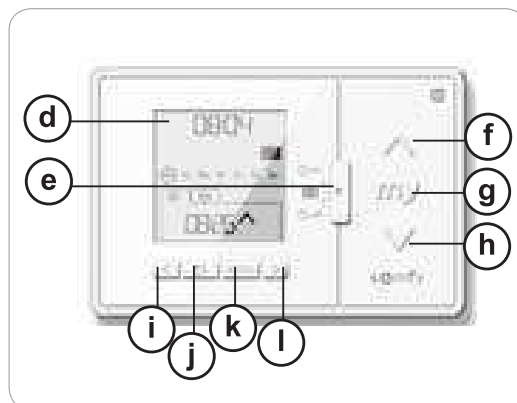

### 4.2. Pantalla en modo manual

- (m) Símbolo de batería baja:
- (n) Hora actual

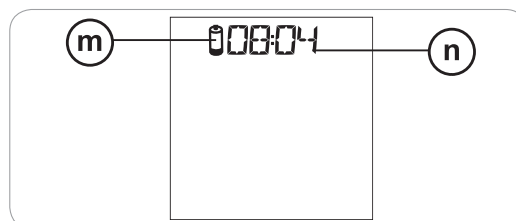

### 4.3. Pantalla en modo automático

- (m) Símbolo de batería baja:
- (n) Hora actual
- (o) Días de la semana:  
Mo = lunes, Tu = martes, We = miércoles, Th = jueves,  
Fr = viernes, Sa = sábado, Su = domingo
- (p) Órdenes automáticas programadas (de 1 a 4 )

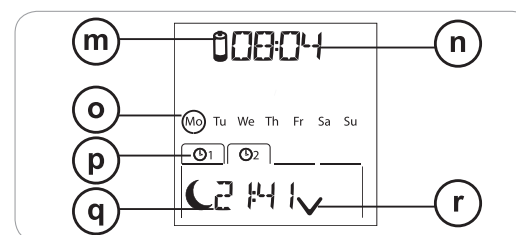

- (q) Hora seleccionada para la activación de la orden: hora fija o "crepúsculo"
- (r) Orden activada a la hora seleccionada: , **my**,

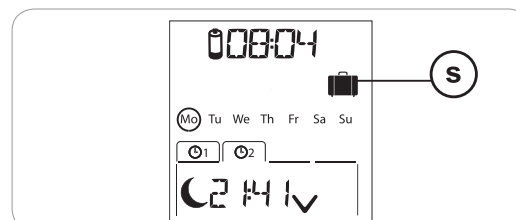

### 4.4. Pantalla en modo de simulación de presencia

Pantalla similar a la del modo automático

- (s) Modo de simulación de presencia:

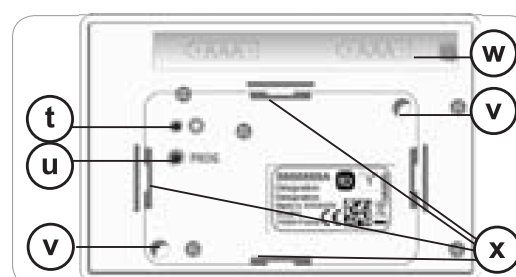

### 4.5. Vista trasera

- (t) Botón INSTAL
- (u) Botón PROG
- (v) 2 alojamientos para los enganches de centrado del soporte de pared
- (w) Alojamiento para las pilas
- (x) 4 clips de fijación del soporte de pared

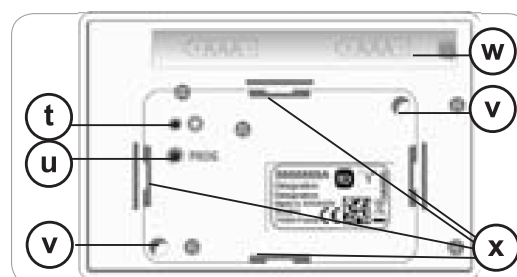

## 5. PUESTA EN MARCHA

**!** Para poder realizar la puesta en marcha de Chronis io, cada motor deberá haber sido programado previamente por un instalador utilizando un punto de mando individual io o una herramienta de ajuste, y deberán haberse ajustado los finales de carrera.

En esta guía se describe únicamente la puesta en marcha mediante un punto de mando io individual  de tipo Smooove io. Para realizar la puesta en marcha con cualquier otro punto de mando io, consulte la guía correspondiente.



La retroiluminación de la pantalla de Chronis io se apagará automáticamente transcurridos unos segundos de inactividad.

La pantalla de visualización de Chronis io se apagará automáticamente transcurridos unos minutos de inactividad (este tiempo variará dependiendo del modo).

### 5.1. Instalación y sustitución de las pilas

**!** No utilice nunca pilas recargables.

**!** Sustituya las pilas cuando aparezca el símbolo  en la pantalla.

**!** Si no hay suministro de energía durante un período de tiempo prolongado (> 2 min, en caso de que las pilas se hayan gastado o se hayan quitado), deberá volver a ajustarse la fecha y la hora. El resto de ajustes se habrán guardado.

- Desencape el dispositivo Chronis io del soporte de pared (consulte la sección *Encaje a presión y desencaje de Chronis io de su soporte de pared*).

- Saque las pilas gastadas de su alojamiento ubicado en la parte trasera del dispositivo Chronis io.

- Inserte 2 pilas de tipo AAA (LR03) en el compartimento correspondiente, siguiendo el esquema de polaridad indicado.

- Al insertar las pilas, la pantalla de visualización se encenderá.

**!**  No olvide separar las pilas y baterías de otro tipo de residuos y reciclarlas a través de su centro de recogida de residuos local.

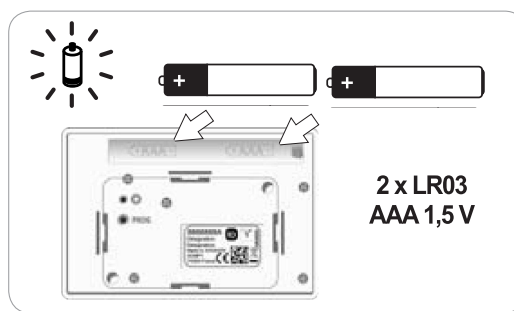

### 5.2. Configuración inicial

Por defecto, Chronis io está configurado de la siguiente manera:

- En modo de control de la aplicación estándar: "MODE STD : 1".
- Con ajuste de repeticiones de patrones de señales de radio estándar: "RADIO : 1".
- En modo de control para motores no autónomos: "SOLAR MOTOR : NO".

Si los ajustes originales predeterminados son adecuados para la instalación, vaya a la sección siguiente.

La configuración inicial de Chronis io permite configurar sus parámetros en función de la/s aplicación/es controlada/s, seleccionando un modo de control, un ajuste de repeticiones de patrones de señales de radio y un modo de control específico para motores autónomos.

#### Modo de control de la aplicación:

Existen 4 modos de control posibles que deberán modificarse en función de la aplicación controlada:

- "MODE STD : 1": para controlar todas las aplicaciones io-homecontrol®, como por ejemplo: persianas, ventanas, cortinas, toldos, puertas de garaje, cancelas.
- "MODE DIM : 2": recomendado para controlar luces y calefacción con ajuste de intensidad.
- "MODE TILT1 : 3": recomendado para controlar persianas venecianas exteriores y persianas con lamas orientables.
- "MODE TILT2 : 4": recomendado para controlar persianas venecianas interiores.

#### Ajuste de las repeticiones de patrones de señales de radio:

Dependiendo de la configuración de la instalación, puede aumentarse el número de repeticiones de los patrones de señales de radio (en modo automático y de simulación de presencia). Hay 5 ajustes posibles: "RADIO : 1" para 1 repetición, "RADIO : 2" para 2 repeticiones, "RADIO : 3" para 3 repeticiones, "RADIO : 4" para 4 repeticiones y "RADIO : 5" para 5 repeticiones.

**i** Cuanto mayor sea el número de repeticiones, mayor desgaste sufrirán las pilas.

#### Modo de control para motores autónomos:

Si Chronis io debe controlar algún motor autónomo, seleccione la opción "SOLAR MOTOR : YES".

Siga el procedimiento que se describe a continuación únicamente si debe modificarse alguno de estos parámetros, para mostrar la versión del programa o para volver a la configuración original de Chronis io.

De lo contrario, vaya a la sección *Añadir o eliminar un dispositivo Chronis io para una aplicación*.

**i** Durante la configuración de parámetros del modo de control de la aplicación y del modo de control específico para motores autónomos, puede pulsar las teclas **▲**, **my**, **▼** para comprobar la reacción de la aplicación.

- Pulse el **botón INSTAL**  situado en la parte trasera del dispositivo Chronis io.

- El indicador de modo de control de la aplicación parpadeará.

- Los parámetros aparecerán en el siguiente orden:

MODE < > RADIO < > SOLAR MOTOR < > SOFT < > RESET < > EXIT < > MODE ...

- Para acceder a otro parámetro, utilice las teclas de navegación < o >:

• Para cambiar el **modo de control de la aplicación**:

- Seleccione "MODE" y pulse OK: el ajuste actual parpadeará.

- Seleccione otro ajuste por medio de < o > y pulse OK.

- Seleccione la opción "SAVE : YES" para memorizar dicho ajuste (o la opción "SAVE : NO" por medio de < o > para no memorizarlo y volver al paso anterior) y pulse OK.

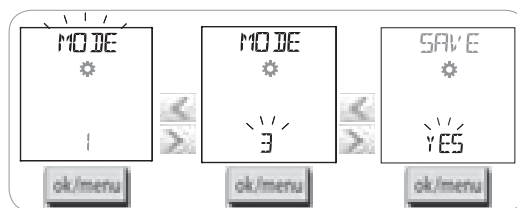
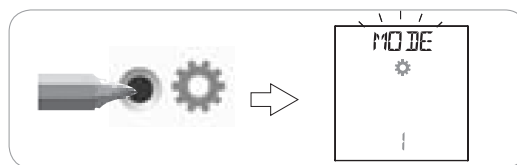

• Para cambiar el **ajuste de repeticiones de los patrones de señales de radio**:

- Seleccione "RADIO" y pulse OK: el ajuste actual parpadeará.

- Seleccione otro ajuste por medio de < o > y pulse OK.

- Seleccione la opción "SAVE : YES" para memorizar dicho ajuste (o la opción "SAVE : NO" por medio de < o > para no memorizarlo y volver al paso anterior) y pulse OK.

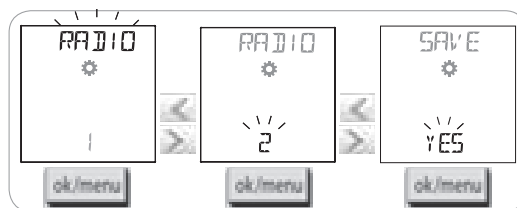

• Para controlar un **motor autónomo**:

- Seleccione "SOLAR MOTOR" y pulse OK: el ajuste actual parpadeará.

- Seleccione la opción "SOLAR MOTOR : YES" por medio de < o > y pulse OK.

- Seleccione la opción "SAVE : YES" para memorizar dicho ajuste (o la opción "SAVE : NO" por medio de < o > para no memorizarlo y volver al paso anterior) y pulse OK.



• Para mostrar la **versión del programa** de Chronis io:

- Seleccione "SOFT".

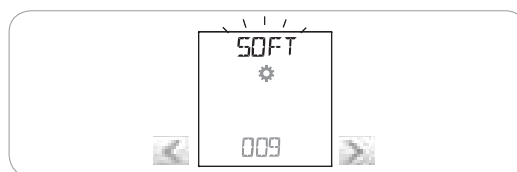

• Para volver a ajustar el dispositivo Chronis io según su **configuración de parámetros original**:

**i** Las aplicaciones se mantendrán asociadas al dispositivo Chronis io.

- Seleccione "RESET" y pulse OK.

- Seleccione la opción "RESET : YES" para borrar los ajustes realizados (o la opción "RESET : NO" por medio de < o > para conservar los ajustes) y pulse OK.

- Repita todos los pasos del procedimiento de puesta en marcha del dispositivo Chronis io.

• Para **finalizar el procedimiento**:

- Seleccione "EXIT" y pulse OK: Chronis io abandonará el procedimiento de configuración inicial.

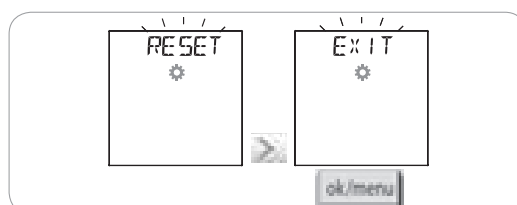



### 5.3. Añadir o eliminar un dispositivo Chronis io para una aplicación

**i** El procedimiento a seguir para añadir o eliminar un dispositivo Chronis io es el mismo.

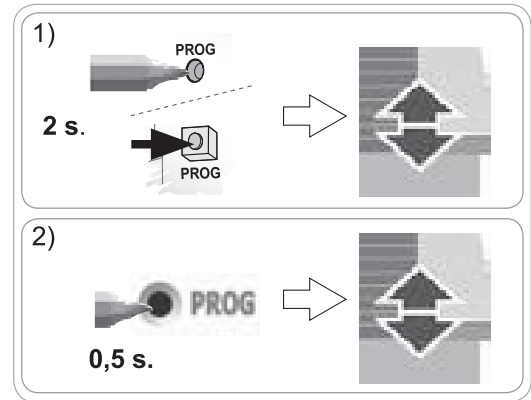
- 1) Pulse ( $\approx 2$  s) el botón PROG del punto de mando io individual  ya asociado, hasta que la aplicación realice un movimiento de subida-bajada: el modo de programación se activará durante 10 minutos.
  - 2) Pulse brevemente el botón PROG del dispositivo Chronis io: la aplicación efectuará un movimiento de subida-bajada y Chronis io quedará añadido o eliminado.
- Para añadir o eliminar Chronis io en otras aplicaciones, repita el procedimiento.



### 5.4. Ajuste inicial de los parámetros de fecha y hora

Al seleccionar por primera vez el modo automático o de simulación de presencia (cursor situado en  ON o ) , se activará directamente el ajuste de parámetros de fecha y hora: aparecerán "  SET " (Ajuste) y "YEAR" (Año) en la pantalla, con el año parpadeando (es el primer parámetro que debe ajustarse).





**i** Para modificar estos parámetros posteriormente, consulte la sección "Modificación de los parámetros de fecha y hora".



En cada paso, el parámetro que deba ajustarse parpadeará.

- Para modificar el parámetro, pulse  $\leftarrow$  o  $\rightarrow$  (al mantener pulsado el botón, los caracteres se irán mostrando más rápido).
- Para validar el parámetro y pasar al parámetro siguiente, pulse OK.

Los parámetros aparecerán en el siguiente orden:

- 1) "YEAR": año actual.
- 2) "MONTH": número del mes actual.
- 3) "DAY": número del día actual.
- 4) "HOUR": hora actual.
- 5) "MINUT": minutos actuales.
- 6) "AUTO TIME SET"\*: cambio de hora automático del horario de verano al horario de invierno y viceversa.
- 7) Hora del crepúsculo  en el solsticio de verano: "JUNE"\*\*.
- 8) Minutos del crepúsculo  en el solsticio de verano: "JUNE"\*\*.
- 9) Hora del crepúsculo  en el solsticio de invierno: "DEC"\*\*.
- 10) Minutos del crepúsculo  en el solsticio de invierno: "DEC"\*\*.
 

**!** El horario de los crepúsculos solamente podrá situarse entre las 6:00 h y las 23:00 h.

**!** El horario de los crepúsculos solamente podrá situarse entre las 6:00 h y las 23:00 h.

**i** Pulsando la tecla de retorno  , podrá volver al paso anterior.

11) En la pantalla aparecerá "SAVE : YES". Para finalizar la operación y memorizar el ajuste de los parámetros, pulse OK. Chronis io volverá al modo previamente seleccionado mediante el cursor.

**i** Seleccione la opción "SAVE : NO" y pulse OK para repetir el procedimiento de ajuste de los parámetros de fecha y hora desde el principio.

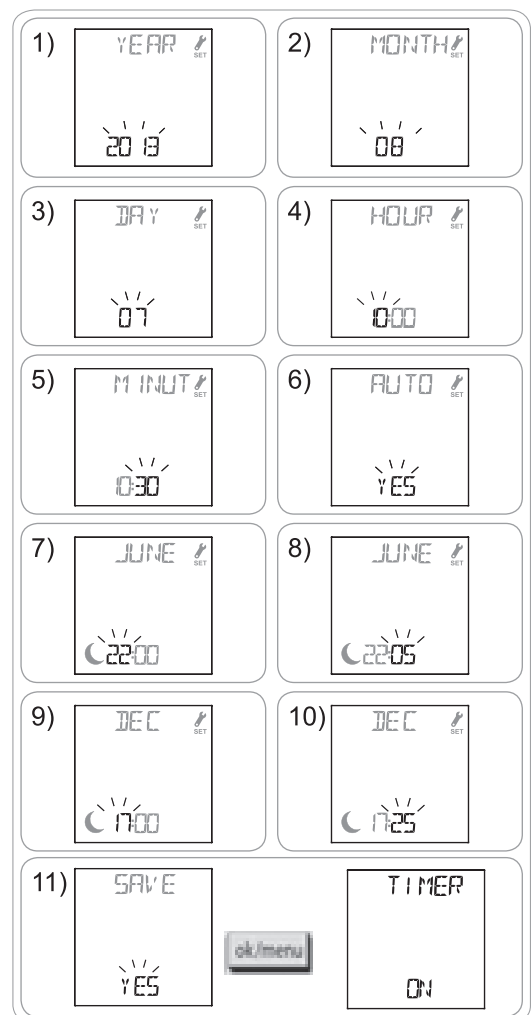



### \*Cambio de hora del horario de verano al horario de invierno y viceversa:

El cambio al horario de verano se realizará el último domingo de marzo y el cambio al horario de invierno, el último domingo de octubre.

- En el caso de aquellos países que realicen el cambio de hora de verano/invierno, seleccione la opción "AUTO TIME SET : YES".
- En el caso de los países que no realicen el cambio de hora de verano/invierno, seleccione la opción "AUTO TIME SET : NO".

### \*\* Crepúsculo:

En modo automático y de simulación de presencia, la función Crepúsculo (☾) permite modificar la hora de activación de una orden para ajustarla a la hora de la puesta de sol, en función de la fecha (ver gráfica). Indique la hora a la que deba transmitirse la orden en junio (hora del solsticio de verano) y en diciembre (hora del solsticio de invierno) y Chronis io calculará automáticamente el horario del crepúsculo para el resto de los días del año.

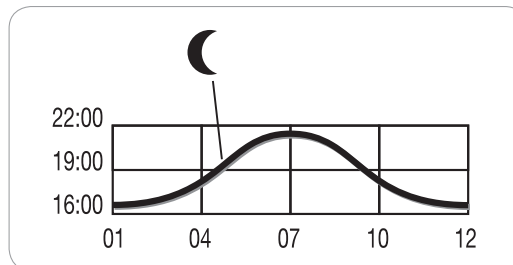

Por defecto, el dispositivo Chronis io estará ajustado de manera predeterminada al horario del crepúsculo en la localidad de Chamonix (Francia): a las 17:25 h en el solsticio de invierno y a las 22:05 h en el solsticio de verano.

### Ejemplos de horarios de solsticios:

País	Ciudad	Hora en invierno	Hora en verano	País	Ciudad	Hora en invierno	Hora en verano
Francia	París	17:33 h	22:40 h	Alemania	Berlín	16:36 h	22:23 h
	Marsella	17:38 h	21:58 h	Austria	Viena	16:39 h	21:40 h
	Lyon	17:33 h	22:12 h	Bélgica	Bruselas	17:18 h	22:46 h
	Brest	18:02 h	23:04 h	Suiza	Berna	17:19 h	22:08 h
	Burdeos	17:58 h	22:29 h	Holanda	Ámsterdam	17:10 h	22:56 h
Alemania	Múnich	16:59 h	21:59 h	Polonia	Varsovia	16:06 h	21:50 h
	Hamburgo	16:45 h	22:26 h	España	Madrid	18:22 h	22:21 h
	Fráncfort	17:04 h	22:23 h	Italia	Roma	17:13 h	21:22 h
	Stuttgart	17:06 h	22:12 h	Grecia	Atenas	17:39 h	21:23 h

## 5.5. Programación de los días de la semana

Una vez creados los programas, Chronis io permite enviar órdenes automáticamente a una o varias aplicaciones (en modo automático ☺ on y en modo de simulación de presencia ☑). Todas las aplicaciones correspondientes se controlarán a la vez.

Pueden programarse hasta 4 órdenes automáticas para cada día de la semana.

Cada una de estas órdenes automáticas puede:

- configurarse en la opción **^**, o **my**, o **v**
- ajustarse a una hora fija o a la hora del crepúsculo ☾

**i** La programación de los días de la semana puede realizarse independientemente del modo seleccionado con el cursor.

**i** Por defecto, existe una programación de los días de la semana predeterminada:

- De lunes a viernes, **^** a las 7:30 h, **v** a la hora del crepúsculo ☾.
- Sábados y domingos, **^** a las 8:00, **v** a la hora del crepúsculo ☾.

### 5.5.1. Selección del día que debe programarse

- 1) Pulse la tecla OK/Menú **ok/menu**.
- 2) Cuando aparezca en la pantalla "PROG", pulse OK: el indicador del lunes (Mo) parpadeará.
- 3) Pulse las teclas de navegación **<** o **>** para seleccionar el día que desee programar y pulse OK: el indicador "EDIT" (editar) parpadeará.

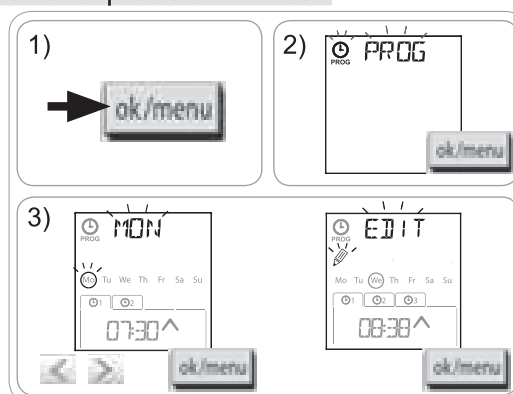

### 5.5.2. Edición de una orden automática

4) Cuando el indicador "EDIT" (editar) parpadee, pulse OK.

5) Creación o modificación de una orden automática:

- Para **crear** una orden automática nueva: pulse < o > para seleccionar la orden vacía y pulse OK; a continuación, vaya al paso 6. (Si ya se hubieran creado 4 órdenes automáticas, solamente podrá modificar alguna de ellas).
- Para **modificar** una orden automática: pulse < o > para seleccionarla y pulse OK; a continuación, vaya al paso 6.

#### Selección de la hora

6) Se mostrará la hora y la opción crepúsculo ☾ parpadeará. Pulse < o > para seleccionar una hora fija o bien la opción crepúsculo\*\* (consulte la página anterior).

- Para editar la **hora del crepúsculo**, mientras la opción crepúsculo ☾ esté parpadeando, pulse OK y vaya al paso 9.
- Para editar una **hora fija**, mientras la hora esté parpadeando, pulse OK y vaya al paso 7.

7) La hora estará parpadeando: pulse < o > para modificar la hora y pulse OK.

8) Los minutos estarán parpadeando: pulse < o > para modificar los minutos y pulse OK.

#### Selección de la orden

9) La orden (∧, my, o ∨) estará parpadeando: pulse < o > para seleccionar una orden entre las opciones ∧, my, y ∨, y pulse OK.

10) En la pantalla aparecerá "SAVE : YES". Para finalizar la operación y memorizar la edición de la orden automática, pulse OK: el día seleccionado parpadeará.

**i** Seleccione la opción "SAVE : NO" y pulse OK para repetir la programación de los días de la semana desde el paso 3.

#### Salida del modo de programación

11) El día seleccionado parpadeará: pulse < o > hasta que aparezca "EXIT PROG" (después de "SUN") y pulse OK.

12) "PROG" parpadeará: pulse < o > hasta que aparezca "EXIT" y pulse OK.

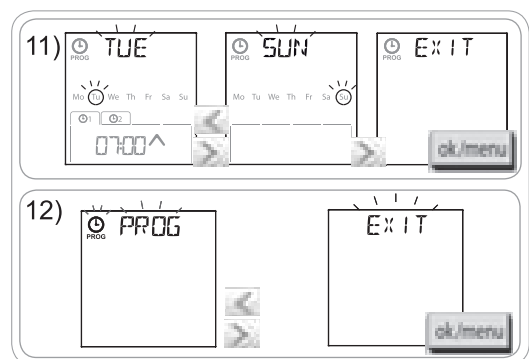
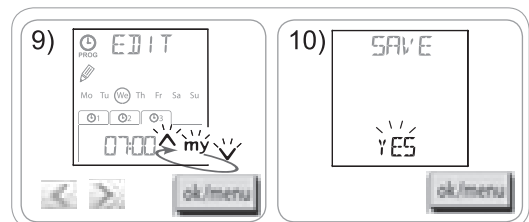
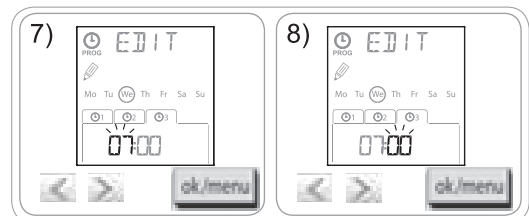
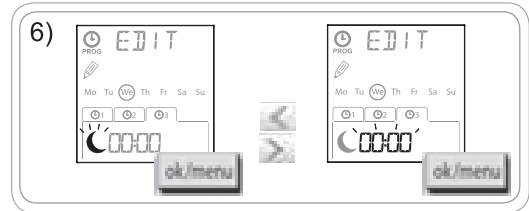
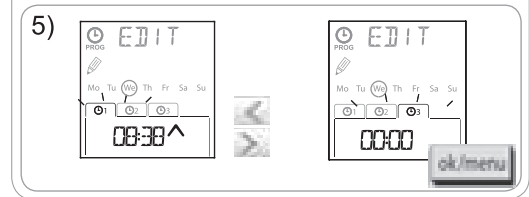
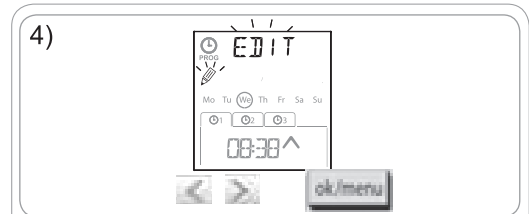

- Para **editar otra orden automática**: después del paso 10, repita el procedimiento a partir del paso 3.
- Para **programar otro día**: después del paso 10, repita el procedimiento a partir del paso 3.
- Para **probar los programas de un día**, consulte la sección "Comprobación de programas en modo DEMO".
- Para **copiar los programas de un día** y asignárselos a otro día, consulte el capítulo "Copiar los programas de un día a uno o varios días diferentes".
- Para **eliminar una orden automática**, consulte la sección "Eliminación de una orden automática".

### 5.5.3. Comprobación de programas en modo DEMO

Al finalizar la programación de un día, puede realizarse una prueba para comprobar las diferentes órdenes automáticas programadas.

- 1) Pulse la tecla OK/Menú .
- 2) Cuando aparezca en la pantalla "PROG", pulse OK: el indicador del lunes (Mo) parpadeará.
- 3) Pulse < o > para seleccionar el día que desee probar y, a continuación, pulse **a la vez** las teclas < y >.
- 4) Aparecerá el indicador "DEMO" y se activarán las órdenes programadas para el día seleccionado con un intervalo de 1 min 30 s; a continuación, la pantalla mostrará de nuevo el día seleccionado parpadeando.



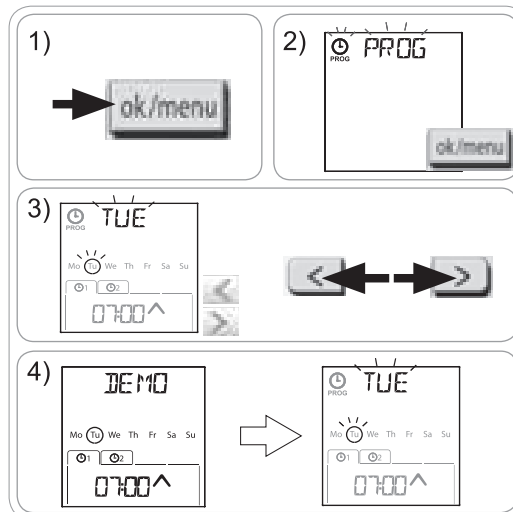

 Pulsando **my** podrá detener el modo DEMO mientras se esté ejecutando.



### 5.5.4. Copiar los programas de un día a uno o varios días diferentes

La función copiar/pegar permite copiar todos los programas de un día ya introducidos y pegarlos:

- En otro día.
- En los días de lunes a viernes incluidos.
- En sábado y domingo.
- En todos los días de la semana.

- 1) Pulse la tecla OK/Menú .
- 2) Cuando aparezca en la pantalla "PROG", pulse OK: el indicador del lunes (Mo) parpadeará.
- 3) Pulse < o > para seleccionar el día que desee copiar y pulse OK: el indicador "EDIT"  (editar) parpadeará.
- 4) Pulse < o > para seleccionar "COPY"  (copiar) y pulse OK: aparecerá "COPY OK" y parpadeará la selección del día copiado (la copia del día seleccionado estará lista para pegarla). A continuación, la selección del día copiado se quedará fija y parpadearán la opción "PASTE"  (pegar) y la selección de otro día.

 La selección parpadeará en el siguiente orden:

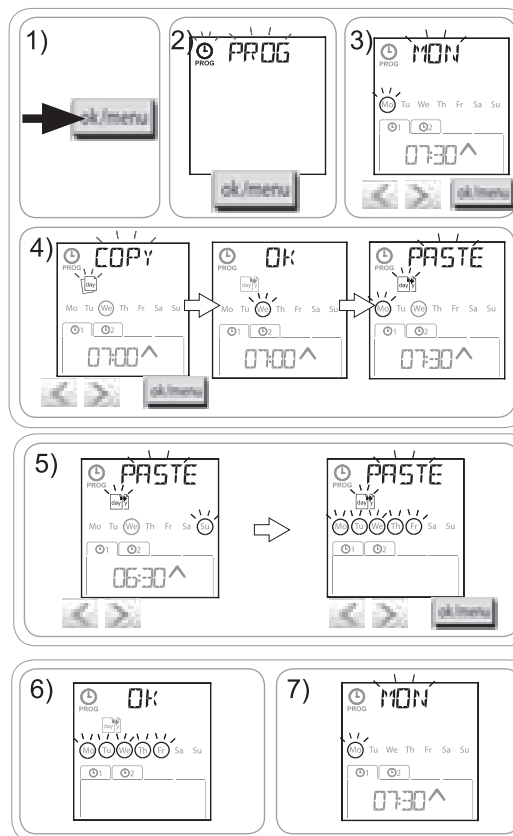

- día por día (ej.: Tu > We).
- Luego de lunes a viernes (MoTuWeThFr).
- Después, sábados y domingos (SaSu).
- Por último, todos los días (MoTuWeThFrSaSu).

- 5) Pulse < o > para desplazar la selección al día o los días en los que desee pegar los programas correspondientes y pulse OK.
  - 6) aparecerá "PASTE OK" y parpadeará la selección del día o los días elegidos: los programas se habrán copiado al día o los días correspondientes.
  - 7) A continuación, la pantalla mostrará el primero de los días que parpadeen.
- Para copiar los programas de otro día, repita el procedimiento.



### 5.5.5. Eliminación de una orden automática o de todas las órdenes automáticas de un día

Una vez que se ha programado un día, se pueden eliminar las órdenes automáticas una por una o bien todas a la vez:

- 1) Pulse la tecla OK/Menú .
- 2) Cuando aparezca en la pantalla "PROG", pulse OK: el indicador del lunes (Mo) parpadeará.
- 3) Pulse < o > para seleccionar el día que desee modificar y pulse OK: el indicador "EDIT"  (editar) parpadeará.

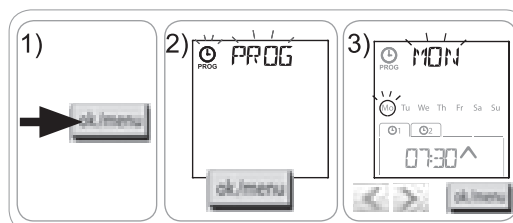

- 4) Pulse **<** o **>** para seleccionar la opción "DELET"  (eliminar) y pulse OK: una de las órdenes automáticas parpadeará.
- 5) Pulse **<** o **>** para seleccionar una de las siguientes opciones:
- **Una única orden automática que desee eliminar.**
  - **Eliminar todas las órdenes automáticas de ese día.**
- i** Las órdenes parpadearán primero una tras otra, luego todas a la vez y, a continuación, volverá a parpadear la primera...
- 6) Una vez que haya seleccionado la orden o todas las órdenes, pulse OK: aparecerá el indicador "DELET OK". Se habrán eliminado las órdenes seleccionadas (ya sea la orden elegida o todas las órdenes del día). A continuación, la pantalla mostrará el primero de los días parpadearando.

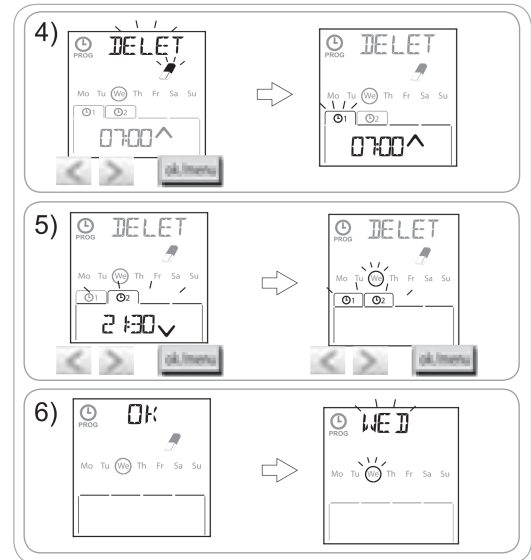

## 6. INSTALACIÓN

### 6.1. Recomendaciones

El soporte de pared del dispositivo Chronis io deberá instalarse en una ubicación central con respecto a los productos que deba controlar. Elija una ubicación accesible y que permita consultar y utilizar el dispositivo cómodamente.

El edificio donde se utilice el producto puede reducir el alcance de la emisión radio. El alcance de la emisión radio es de 20 m a través de 2 paredes de hormigón. Antes de instalar el soporte de pared de Chronis io, compruebe el alcance de la emisión radio.

- ⚠** El uso de dispositivos de radio (por ejemplo, auriculares de radio Hi-Fi) que utilicen la misma frecuencia puede causar interferencias y afectar al correcto funcionamiento del producto.
- i** No instale nunca el producto cerca o encima de superficies metálicas, ya que ello podría reducir el alcance de la emisión radio.

### 6.2. Fijación del soporte de pared

- i** Somfy recomienda instalar el producto a una altura de entre 1 m y 1 m 50 cm para facilitar la lectura de la pantalla.
- i** El soporte de pared deberá colocarse sobre una superficie plana.
- Marque la ubicación de los tornillos colocando el soporte de pared en la posición correspondiente.
  - Perfore los orificios y fije el soporte mediante 2 tornillos de 4 mm, o bien mediante 2 tornillos de 3 mm.
- i** Las cabezas de los tornillos no deberán sobresalir del soporte.

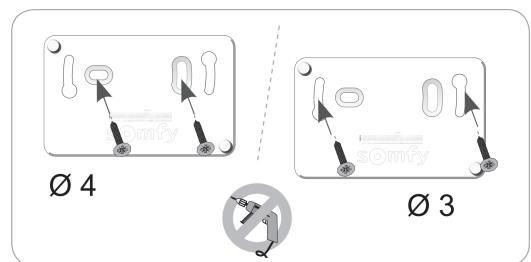

### 6.3. Encaje a presión y desencaje de Chronis io de su soporte de pared

- 1) Coloque el dispositivo Chronis io en el soporte por medio de los enganches de centrado y presione para encajarlo a presión en el soporte.
- 2) Para desencajar el dispositivo Chronis io de su soporte, empújelo ligeramente hacia arriba y muévalo tirando hacia usted.

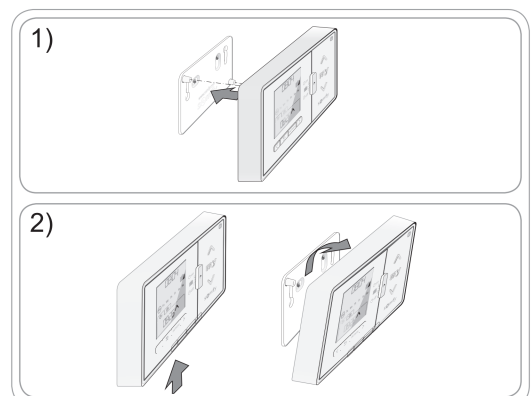

## 7. UTILIZACIÓN

Para cambiar de modo, mueva el cursor de selección de modo a las siguientes posiciones:

- Modo manual ⏸ off
- Modo automático ⌚ on
- Modo de simulación de presencia 🗑

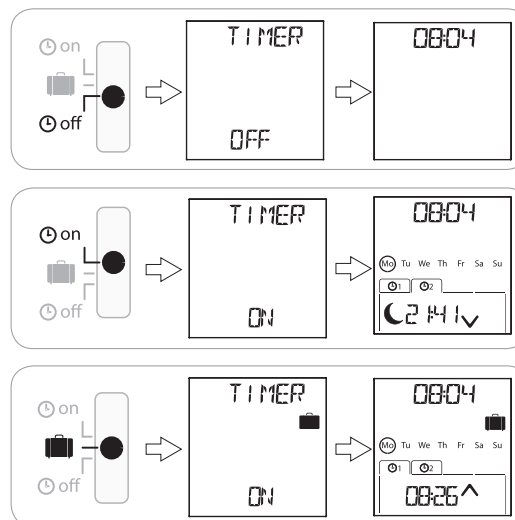

### 7.1. Modo manual ⏸ off

El modo manual ⏸ off de Chronis io permite:

- Enviar una orden puntual a la aplicación o las aplicaciones asociadas.
- Desactivar los programas de órdenes automáticas.

En modo manual ⏸ off la hora actual permanece visible.



#### 7.1.1. Tecla my

- Cuando haya programado la posición favorita y la aplicación o las aplicaciones no estén en movimiento, pulse brevemente **my**: la aplicación o las aplicaciones se activarán, situándose en la posición favorita (my).
- Cuando la aplicación o las aplicaciones estén en movimiento, al pulsar brevemente **my** se detendrán.

#### 7.1.2. Teclas ^ / v

Configure los parámetros del modo de control correspondiente en función del tipo de aplicación controlada (consulte la sección "Configuración inicial"):

- En "MODE STD : 1":
  - Pulsación breve o prolongada: subir, encender, abrir / bajar, apagar, cerrar.
- En "MODE DIM : 2":
  - Pulsación breve: encender / apagar por completo la luz o la calefacción.
  - Pulsación prolongada (> 0,5 s): aumentar / disminuir la intensidad de la luz o la calefacción.
- En "MODE TILT1 : 3":
  - Pulsación breve: orientar las lamas de las persianas venecianas exteriores o de las persianas con lamas orientables.
  - Pulsación prolongada (> 0,5 s): subir / bajar por completo las persianas venecianas exteriores y las persianas con lamas orientables.
- En "MODE TILT2 : 4":
  - Pulsación breve: subir / bajar las persianas venecianas interiores.
  - Pulsación prolongada: orientar las lamas de las persianas venecianas interiores.

### 7.2. Modo automático ⌚ on

El modo automático ⌚ ON de Chronis io permite:

- Enviar una orden puntual a la aplicación o las aplicaciones asociadas.
- Controlar automáticamente la aplicación o las aplicaciones asociadas utilizando una programación de órdenes automáticas en función de los días de la semana.
- Programe las órdenes automáticas para cada día de la semana (consulte la sección "Programación de los días de la semana").

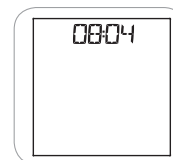

En modo automático  ON se muestran:

- El día y la hora actuales.
- El número de órdenes automáticas programadas para ese día.
- La próxima orden automática prevista para ese día (o un espacio en blanco si las órdenes programadas para ese día se han ejecutado).



- Para consultar todas las órdenes automáticas programadas durante una semana seguida, desplácese de una a otra con las teclas < o >. Para volver directamente a la pantalla actual, pulse la tecla de retorno .

- Para parar una orden automática mientras se esté ejecutando, pulse la tecla stop/my.

 En modo automático, seguirá siendo posible pulsar puntualmente las teclas , **my**, .

### 7.3. Modo de simulación de presencia

Mediante el modo de simulación de presencia  de Chronis io:

- Puede enviar una orden puntual a la aplicación o las aplicaciones asociadas.
- Puede modificar de manera aleatoria el horario de activación de las órdenes automáticas programadas en el modo automático, en un intervalo de 1 a 30 minutos.

Este modo está especialmente indicado para simular su presencia en caso de ausencia prolongada del domicilio.



- Programe las órdenes automáticas para cada día de la semana (consulte la sección "*Programación de los días de la semana*").

- En modo de simulación de presencia  se mostrarán:

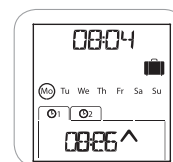
- El día y la hora actuales.
- El símbolo  (simulación de presencia).
- El número de órdenes automáticas programadas para ese día.
- La próxima orden automática prevista para ese día (o un espacio en blanco si las órdenes programadas para ese día se han ejecutado).



- Para parar una orden automática mientras se esté ejecutando, pulse la tecla **my**.

 En modo de simulación de presencia, seguirá siendo posible pulsar puntualmente las teclas , **my**, .

### 7.4. Modificación de la programación de los días de la semana

Consulte la sección "*Programación de los días de la semana*".

### 7.5. Modificación de los parámetros de fecha y hora

1) Pulse la tecla OK/Menú .



2) Cuando aparezca "PRDG" en la pantalla, pulse > para que aparezca "SET" y pulse OK.



En cada paso, el parámetro que deba ajustarse parpadeará.

- Para modificar el parámetro, pulse < o > (al mantener pulsado el botón, los caracteres se irán mostrando más rápido).
- Para validar el parámetro y pasar al parámetro siguiente, pulse OK.

3) Pulse < o > para seleccionar el menú que desee modificar. Los menús aparecerán en el siguiente orden:

- "TIME" (ajuste de la hora: "HOUR", de los minutos actuales: "MINUT", de la activación o no del cambio de hora automático: "AUTO TIME SET")
- "DATE" (ajuste del año: "YEAR", del mes: "MONTH" y del día actual: "DAY")
- "JUNE" (horas y minutos del crepúsculo  en el solsticio de verano)
- "DEC" (horas y minutos del crepúsculo  en el solsticio de invierno)

4) Una vez seleccionado el menú, pulse OK.

5) En cada menú, deberá modificar o no el parámetro y pulsar OK para validar su selección.



 El horario de los crepúsculos solamente podrá situarse entre las 6:00 h y las 23:00 h.

Pulsando la tecla de retorno , podrá volver al paso anterior.

- 6) En la pantalla aparecerá "SAVE : YES". Pulse OK para finalizar la operación y memorizar el ajuste del menú actual.
- 7) Chronis io volverá al paso anterior.
- ❗ Seleccione la opción "SAVE : NO" y pulse OK para repetir el procedimiento de ajuste de los parámetros de fecha y hora desde el principio.
- 8) Pulse < o > hasta que aparezca "EXIT SET" (después de "DEC") y pulse OK.
- 9) "SET" parpadeará: pulse < o > hasta que aparezca "EXIT" y pulse OK.

## 8. SUGERENCIAS Y CONSEJOS

### ¿Alguna pregunta sobre Chronis io?

Incidencias	Posibles causas	Soluciones
Las aplicaciones asociadas no reaccionan al pulsar una tecla del mando Chronis io.	Las pilas se están agotando.	Cambie las pilas.
	El mando a distancia no está memorizado.	Consulte la sección "Añadir o eliminar un dispositivo Chronis io para una aplicación".
	Un equipo externo de radio está interfiriendo en la recepción de la señal.	Apague cualquier dispositivo de radio que se encuentre en las proximidades.
	Los motores o receptores están en modo de protección térmica.	Espere a que el motor se enfríe y, a continuación, vuelva a pulsar el botón que desee.
Una aplicación se detiene mientras se estaba moviendo.	La aplicación se ha encontrado con un obstáculo.	Retire el obstáculo y vuelva a pulsar el botón correspondiente.
	Otro punto de mando está enviando una orden al motor o receptor.	Espere hasta que haya finalizado el movimiento de la aplicación y vuelva a pulsar el botón correspondiente.
La orden está desfasada con respecto a la hora programada.	Chronis io se encuentra en modo de Simulación de presencia.	Seleccione el modo automático mediante el cursor.
Una o varias aplicaciones no reaccionan sistemáticamente ante una orden automática programada.	La señal procedente de otro automatismo de la casa está provocando interferencias.	Aumente el número de repeticiones de los patrones de señales. Consulte la sección "Configuración inicial".
		Modifique la hora programada de la orden automática.
Aparece en la pantalla el mensaje "ERROR". Chronis io solamente funciona en modo manual  .	Fallo del modo automático  on y del modo de simulación de presencia  .	Póngase en contacto con un instalador.

## 9. DATOS TÉCNICOS

Frecuencia de radio: 868,95 MHz, io-homecontrol®  
 Alcance de la emisión radio: 20 m a través de 2 paredes de hormigón  
 Grado de protección: IP 20  
 Nivel de seguridad: Categoría III  
 Temperatura de funcionamiento: De 0 °C a + 60 °C (de + 32 °F a + 140 °F)  
 Dimensiones (Long. x anch. x prof.) 120 x 80 x 21 mm  
 Alimentación: 2 pilas tipo AAA (LR03), 1,5 V

